

PLAC WOLNOŚCI 15

# SKARBIEC

EST. 1911

## A0M7

POK. DZIENNY Z ANEKSEM	30,30
POKÓJ	14,73
ŁAZIENKA	4,76
ANTRESOLA	15,25

**65,04 m<sup>2</sup>**

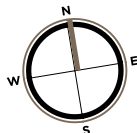
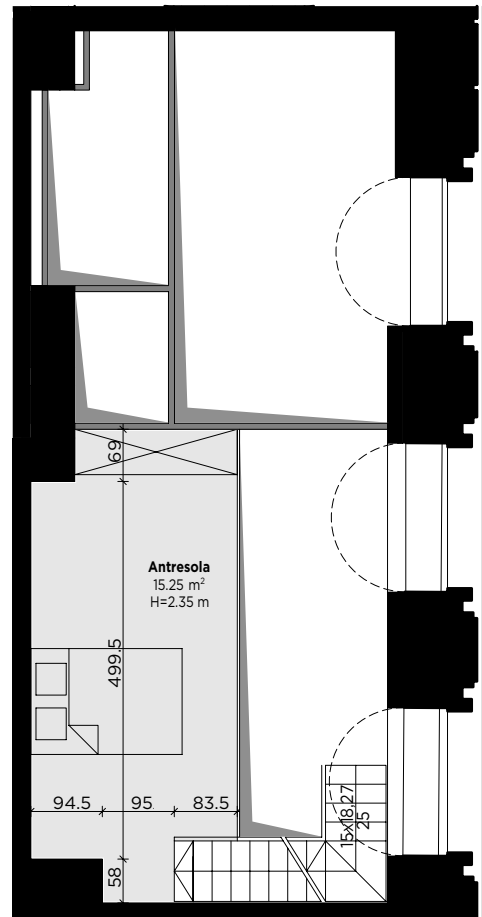
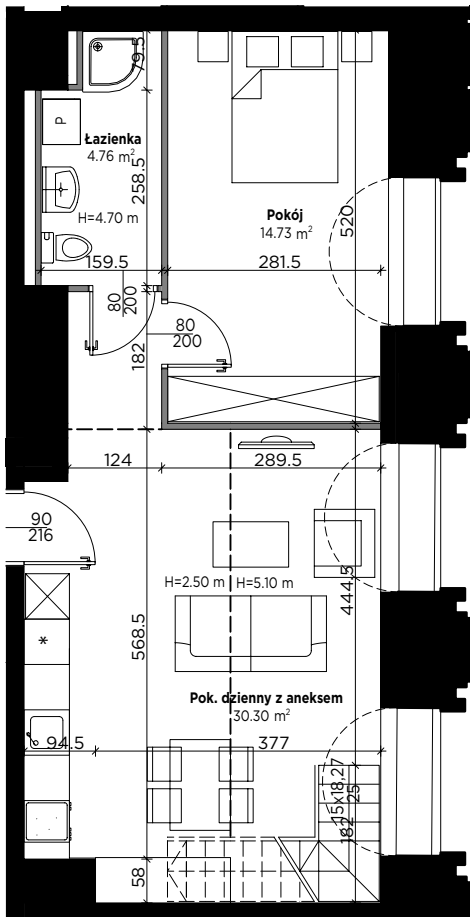

**Biuro sprzedaży**  
tel. +48 502 583 333

[sprzedaz@skarbiec-poznan.pl](mailto:sprzedaz@skarbiec-poznan.pl)

[skarbiec-poznan.pl](http://skarbiec-poznan.pl)

PLAC WOLNOŚCI 15

# SKARBIEC

EST. 1911

MIESZKANIE

# A0M7

ADRES

**Plac Wolności 15**

PIĘTRO

**Parter**

LICZBA POKOI

**2**

POWIERZCHNIA  
UŻYTKOWA

**65,04 m<sup>2</sup>**

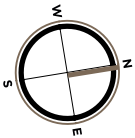

POZIOM 0

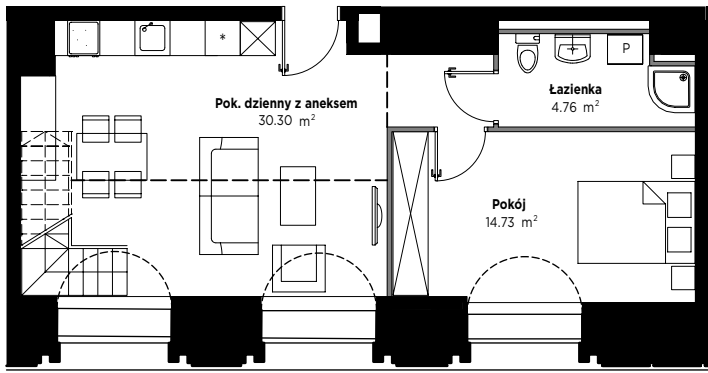

ANTRESOLA

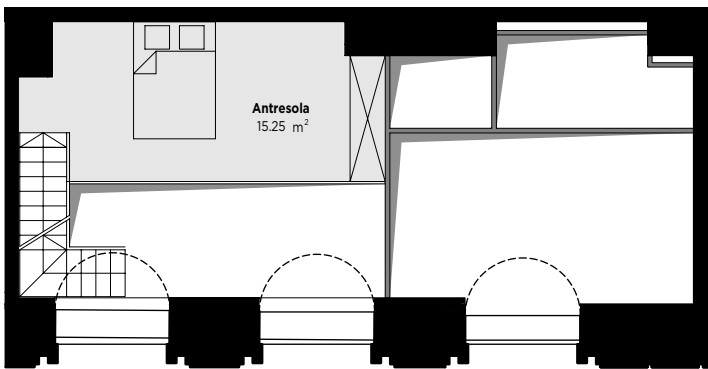

RZUT KONDYGNACJI SEGMENT A

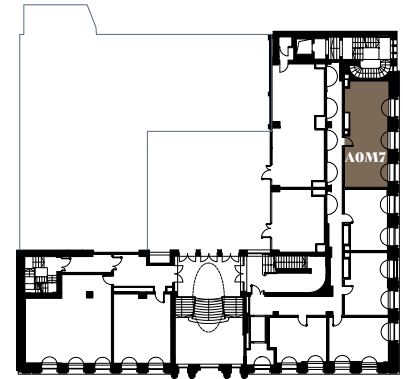

SEGMENT

PLAN ZAGOSPODAROWANIA TERENU



POK. DZIENNY Z ANEKSEM	30,30
POKÓJ	14,73
ŁAZIENKA	4,76
ANTRESOLA	15,25

**65,04 m<sup>2</sup>**



**Biuro sprzedaży**  
tel. +48 502 583 333

**skarbiec-poznan.pl**

sprzedaz@skarbiec-poznan.pl



PLAC WOLNOŚCI 15

# SKARBIEC

EST. 1911

PRZYKŁADOWA ARANŻACJA 3D

## A0M7

POK. DZIENNY Z ANEKSEM	30,30
POKÓJ	14,73
ŁAZIENKA	4,76
ANTRESOLA	15,25

**65,04 m<sup>2</sup>**



**Biuro sprzedaży**  
tel. +48 502 583 333

[sprzedaz@skarbiec-poznan.pl](mailto:sprzedaz@skarbiec-poznan.pl)

[skarbiec-poznan.pl](http://skarbiec-poznan.pl)

Aranżacja lokalu przedstawiona na rzucie płaskim, rzucie 3D lub wizualizacji, jest przykładowa, ma charakter wyłącznie poglądowy i nie stanowi oferty handlowej w rozumieniu art. 66 kodeksu cywilnego. Powierzchnia powykonawcza lokalu może różnić się od podanej na niniejszej karcie.